

PEUGEOT
tillverkar dubbelt så många bilar
som Volvo och Saab tillsammans.



PEUGEOT 205
Små, praktiska och billiga. 1000 km/liter och 100 km/h i 10 sekunder. Lågt och enkelt att parkera. 1000 km/h i 10 sekunder.

PEUGEOT 404
För alla som vill ha en bil som är både praktisk och elegant. 1000 km/liter och 100 km/h i 10 sekunder.

PEUGEOT 504
För alla som vill ha en bil som är både praktisk och elegant. 1000 km/liter och 100 km/h i 10 sekunder.

PEUGEOT 604
För alla som vill ha en bil som är både praktisk och elegant. 1000 km/liter och 100 km/h i 10 sekunder.

Peugeot är de stora möjligheternas bilmärke. Vi bygger bilar för alla behov. Små, mellanstora och stora bilar, personbilar och transportbilar. Framhjulsdrivna och bakhjulsdrivna bilar. Sedan- och kombi-bilar. Bensin eller dieseldrivna. Vi har fler serviceverkstäder än det finns städer i Sverige och vi kan erbjuda alla former av leasing eller köp.

Kontakta någon av våra 90 återförsäljare i landet så får du veta mer om Peugeot.



PEUGEOT och MAZDA *Bossons*

Helsingborgsvägen
Hässleholm
Tel 142 70

Trängare

Carl Anderson's
Järnsgatan - Vallgatan

ör

Modehuset
för hela familjen

Hässleholm - Tel. 0451/843 00 Herr
843 01 Dam

Skaffa

Volvokort

Allt för bilen

*En självklarhet
för varje Volvoägare*

GÖINGE BIL

"Jag kör med
Volvokort"



HÄSLEHOLM
0451/142 50

OSBY
0479/119 50

ÄLMHULT
0476/124 10

MARKARYD
0433/120 50

SÖSDALA
0451/606 00

Norra Skåne Offset, Hässleholm 1982



NR 1 - 1982 ÅRGÅNG 40
April 1982

Snapphanen

TIDNING FÖR SKÅNSKA TRÄNGREGEMENTET OCH DESS KAMRATFÖRENING



Snapphanen

TIDNING FÖR SKÅNSKA TRÅNGREGEEMENTET
OCH DESS KAMRATFÖRENING

Redaktör och ansvarig utgivare: Överstelöjtnant Arne Peterson
Ekonomischef: Kapten Yngve Löfgren
Foto: Fanjunkare H O Jönsson m fl

Annonspris: 1/1 sida 500,-, 1/2 sida 300,-, 1/4 sida 150,-, 1/8 sida 75,-, 1/10 sida 40,-.
Medlemsavgiften i Kamratföreningen är 20,-, ständigt medlemskap 300,-, som kan insättas på föreningens postgirokonto 765 71-9.



VOLKSWAGEN – AUDI = ett av marknadens bredaste sortiment

VAG BILCENTRUM SCANIA

Kristianstad 044-11 58 90
Hässleholm 0451-142 15 Håör 0413-209 45



När det gäller däck
Tveka inte, kom till oss
Vi har dom rätta däcken
Till dom rätta priserna

Ringcentralen



I HÄSLEHOLM AB
Telefon 0451 - 142 20
Box 124
281 01 HÄSLEHOLM

**GÅ EJ ÖVER BRON
för att klippas!**

GÅ TILL ODDS

Frisørsalong vid Viaduktgatan
Tel. 133 01

BEIJEROLJA

Telefon 0451/850 60

Viaduktgatan 8 Hässleholm

Omslagsbilden visar T4 tilläggsstecken till uniform, vilket utgörs av regementets vapen.

Regementschefen har ordet...



Än en gång måste jag ta läsarnas uppmärksamhet vad gäller vår fredsorganisation i anspråk.

I förra numret av Snapphanen redogjorde jag för händelseutvecklingen fram till oktober 1981. Överbefälhavaren (ÖB) hade då presenterat sin fredsorganisationsplan, i vilken han bl a föreslog att P 2 och T 4 skulle samlokaliseras på P 2 område. ÖB angav vidare att del av T 4 grundutbildningskontingent kan komma att förläggas till P 6/Fo 14 i Kristianstad.

Försvarskommitténs (FK 78) arbetsutskott för fredsorganisationsfrågor hade ju dessförinnan föreslagit att P 2 skulle dras in (utbildningen överflyttas till P 7/Fo 11 i Revinge) och att T 4 skulle överta P 2 etablisement. Politikerna i FK 78 fann det efter ÖB vändning i Hässleholmsfrågan nödvändigt att ånyo besöka berörda förband. Efter detta besök och sedan en särskild expertgrupp ingående studerat hela frågekomplexet, kom i rask följd i december dels arbetsutskottets slutrapport, dels FK 78 slutbetänkande. Arbetsutskottet vidhöll sin tidigare uppfattning och förordade en koncentration av pansartruppernas utbildning i Skåne till två platser – P 6 och P 7 – samt att T 4 skulle överta P 2 etablisement. En enig försvarskommitté accepterade arbetsutskottets förslag, "utan att ta ställning i alla enskildheter".

Mot bakgrund av FK 78 ställningstagande kom regeringens förslag i totalförsvarspropositionen beträffande fredsorganisation som en överraskning. Förslaget offentliggjordes den 9 mars i år men hade dessförinnan "läckt" ut till massmedia. Regeringen föreslår i propositionen vad avser fredsorganisationen i Hässleholm, att T 4 flyttar från nuvarande område senast 1987 och samlokaliseras med P 2. Regeringen har alltså valt att gå mot den parlamentariskt tillsatta försvarskommittén. Nu återstår riksdagens behandling fram till beslut någon gång i maj eller juni. Även om man inte bör föregripa detta slutliga besked, finns det mycket som talar för att regeringens förslag godtas av riksdagen.

Regeringens förslag innebär i övrigt bl a att

T 1 läggs ned.

TrångOHS (i d TrångKAS) flyttas till Skövde (sammanslås med US).

T 2 och US (med TrångOHS) flyttar inom Skövde och övertar K 3 kaserner (del samlokaliseras med P 4/Fo 35).

Samtidigt med att dessa fredsorganisatoriska förändringar, som riksdagen alltså sannolikt kommer att besluta om, skall genomföras, räknar Chefen för armén med ytterligare förändringar. Det är det fortsatta samordningsarbete, som siktar till att det i varje garnison endast skall finnas en myndighet. För trångtruppernas del innebär detta att T 2 kommer att samordnas med P 4/Fo 35, T 3 med I 21/Fo 23

och T 4 med P 2 till en myndighet i resp garnison. När denna omorganisation är klar, blir *trängtrupperna arméns enda truppslag utan egna självständiga förband*. Vid övriga truppslag kommer att finnas minst ett självständigt förband kvar.

De förändringar av olika slag som detta kommer att medföra för organisation, verksamhet m m vid T 4, skall jag återkomma till i kommande nummer av Snapphanen.

Den besikelse man kan känna över och de negativa synpunkter man kan ha på det sannolika beslutet i fredsorganisationsfrågan, bör dock inte få överskyla det positiva:

- T 4 kommer att finnas kvar i Hässleholm med i huvudsak oförändrad storlek,
- i huvudsak all vid regementet anställd personal kommer att ha kvar sina arbetsuppgifter i Hässleholm även i framtiden.

Vi får inte heller glömma att de ekonomiska vinster man gör genom de fredsorganisatoriska förändringarna, skall användas för materiell förnyelse och bättre utbildning för krigsförbanden. Riksdagens försvarsbeslut våren 1982 kommer - om det grundas på regeringens proposition - att innebära en fortsatt utveckling av vår krigsorganisation till det bättre.

Vid T 4 deltar vi detta utbildningsår i det krigsorganisatoriska utvecklingsarbetet. Regementet har ålagts att genomföra försök med delvis ny organisation av *pansarunderhållsbataljonen*. Det är en intressant och stimulerande arbetsuppgift för såväl det aktiva befälet som de värnpliktiga. Målet är att få en bättre och till 1980-talets stridsmiljö anpassad underhållsorganisation vid våra pansarbrigader.

Till sist: på annan plats i detta nummer framgår program för Regementets Dag 8. maj och för Kamratföreningens hösträff 4. september. Det är min förhoppning att båda evenemangen skall locka många deltagare.

Väl mött!
Rune Morell

PROGRAM

vid

Regementets Dag lördagen 8 maj 1982

- KI 10845-1015 Skjuttävling mellan lag ur kamratföreningen och grundutbildningsbataljonen
- KI 1030 Uppställning och avlämning till regementschefen (fanvakten, musikkåren, grundutbildningsbataljonen och kamratföreningen)
Regementschefens välkomsthälsning
Redogörelse för dagens program
Kompanistafett
- KI 1045-1100 Uppvisningar på kaserngården
- KI 1100-1130 Kamratföreningens årsmöte i skolhuset
- KI 1130-1200 Kamratföreningens middag i personalmatsalen
- KI 1200

- o -

Mellan kl 1130-1300 förekommer filmföreläsning, vapen- och fordonsutställning, föreläsning av regementsmuséet, konsertmusik m m.

Mellan kl 1300-1415 kompanivis presentation av kompaniet, kompanivisa övningar och visning av kompaniets lokaler.

Medlemmarna uppmanas att infinna sig talrikt och i god tid före kl 1030 ställa upp på kaserngården under föreningens fana.

Anmälan till middagen (pris 35:- kr) görs senast tisdagen 27 april till överstelöjtnant Arne Peterson, telefon 0451-140 50 eller till kapten Yngve Löfgren, telefon 0451-118 75.

VÄLKOMNA!

Sekreterarens spalt

(Överstelöjtnant Arne Peterson)

Kamratföreningens hösträff ägde rum 1981-11-21. Som första punkt på programmet stod Höstmöte, vilket bli innebar att styrelsen beviljades ansvarsfrihet för verksamhetsåret 1980/81 (1980-07-01-1981-06-30).

Efter Höstmötet, som snabbt var avslutat, lämnade regementschefen en orientering om "turerna" i fredsorganisationsfrågan och T 4 eventuella flyttning till P 2 etablissemang.

Därefter berättade fanjunkaren Leif Ekblad om sin tjänstgöring i Uganda. Mera därom i särskild artikel.

Sista punkt före middagen var besök i regementsmuséet i Verumsgården.

Efter middagen, i vilken cirka 40 personer deltog, vidtog samkväm i regementsofficersmässen.

□

I samband med regementschefens julgenomgång med regementets fast anställda personal erhöll Kristian Åkesson från Perstorp kamratföreningens utmärkelse "Framste soldat". Åkesson, som under sin tjänstgöring vid regementet tillhörde 9. kompaniet (kasernekompaniet), ryckte ut från sin grundutbildning i maj 1981. På grund av att kasernekompaniet har andra in- och utryckningstider än övriga kompanier kan Framste soldat utses först när sista omgången vid aktuellt utbildningsår har ryckt ut, vilket äger rum i november.

□

1982-01-09 fyllde f d disponenten och kaptenen i trängens reserv m m Philip Kjellin 75 år. Han erhöll De Svenska Militära Kamratföreningarnas Riksförbunds Förtjänsttecken. Philip Kjellin har tillhört kamratföreningen sedan starten år 1935, varit vice ordförande och är medlem i föreningens styrelse, där



Regementschefen överlämnar utmärkelsen "Framste Soldat" 1980/81 till Kristian Åkesson, 9. kompaniet (kasernekompaniet).

han nedlagt ett stort arbete för föreningen, inte minst i samband med grammofoonkivan Trängens marscher tillkomst.

□

De Svenska Militära Kamratföreningarnas Riksförbund (DSMKRF) har inför 1982 års försvarsbeslut, framställt en vädjan som ställts till Riksdagen, Regeringen och 1978 års försvarskommitté. Vädjan har också lämnats till press, radio och TV för spridning i massmedia.

Vädjan i dess helhet samt några fakta rörande den svenska militära kamratföreningsrörelsen redovisas separat.

□

Chefen för armén har under våren 1981 fattat beslut om att ett s k tilläggstecken skall få bäras på fältuniform. Vid regementet har vi nu tagit fram ett gemensamt märke, vilket utgörs av regementets vapen, fastställt av Chefen för armén. Tilläggsmärket utgör omslagsbild i detta nummer av Snapphanen. Tecknet bärs till uniform m/59 (den gröna uniformen) av samtlig militär personal (värnpliktiga och befäl) tillhörande T 4.

□

1982-03-07 avled Kamratföreningens äldste medlem, 93-åriga fil mag Dora Dencker, Strömsnäsbruk.

Dora Dencker var dotter till ▶

fanjunkären Sven Dencker, som tjänstgjorde vid T 4 under Landskronatiden.

Hennes intresse för T 4 och Kamratföreningen var stort, vilket bl a visade sig i gåvor till föreningen och regementsmuseet.

Som bevis på regementets och föreningens uppskattning erhöll hon 1980 Regementets Sköld.

Vi tackar för hennes insatser till föreningens framma.

OBSERVERA!

Med tidningen medföljer inbetalningskort för medlemsavgiften 1982/83 (1982-07-01-1983-06-30). Årsavgiften är 20,- kronor.

□

Var god ange på talongen vilket år Du blev medlem i Kamratföreningen!

□

På grund av höjda postavgifter är det synnerligen viktigt att Du meddelar adressförändring i god tid innan vår- respektive höstnummer av tidningen utsänds.

(enstaka exemplar kostar numera i porto 6:50 kronor!

Kamratföreningens höstträff

äger rum i Karlskrona lördagen den 4. september 1982

Programmet omfattar rundtur i Karlskrona och besök vid Kungsholmsfortet och i museet samt kamratmiddag i Kungsholmsfortet.

Buss avgår från T 4
Reservera dagen redan nu!

Personlig inbjudan utsänds till kamratföreningens medlemmar omkring 1982-08-01.

BLIV MEDLEM I
T 4 KAMRATFÖRENING

BS

INREDER VÄXTHUS

Ring gärna och
begär offert!

Fasta och rörliga bord.
Rännbord, Bordsbe-
vattning och Dysbe-
vattning. Kombinerad
skugga och Isolering.



Backstigen Montering o Service

Pl. 955, Kärråkra, 281 00 HÄSLEHOLM

Riksdagen
Regeringen
1978 års försvarskommitté

Vädjan inför 1982 års försvarsbeslut

De Svenska Militära Kamratföreningarnas Riksförbund (DSMKRF) omfattar 58 kamratföreningar med anknytning till enheter inom samtliga försvarsgrenar. I föreningarna ingår fast anställda och värnpliktiga; befäl, meniga och civilanställda; män och kvinnor; unga och gamla. Det totala medlemsantalet är mer än 30 000 personer.

Föreningarnas syfte är främst att vidmakthålla ett gott kamratskap mellan dem som gjort tjänst och dem som gör tjänst vid vederbörligt förband och att verka för vidgade kontakter mellan förbandet och den bygd, i vilken detta verkar.

Verksamheten är opolitisk. Gemensamt för föreningarna är främst känslan för fosterlandet och dess försvar.

Inför 1982 års försvarsbeslut vill kamratföreningarna genom sin riksorganisation framföra följande.

Sveriges folk har på grundval av fria, demokratiska val beslutat att hävda sin nationella frihet och sitt nationella oberoende genom alliansfrihet i fred, syftande till neutralitet i krig.

Enighet har hittills rått om att detta oberoende skall baseras på ett med hänsyn till de säkerhetspolitiska förhållandena rimligt för svar. Detta har upprepats av varje försvarsutredning och i varje väsentligt uttalande av regering och riksdag.

DSMKRF:s medlemmar har med stigande oro kunnat iaktta en ökande obalans mellan dessa uttalanden och de resurser som ställs till försvarets förfogande för att realisera den uttalade målsättningen.

Oron har inte bara kommit till uttryck bland våra mer än 30 000 medlemmar utan har därtill av många medlemmar kunnat avläsas hos värnpliktiga och fast anställda, mestadels i samband med repetitionsutbildning. Äldre medlemmar, som under krigsåren upplevde följden av 1920- och 1930-talens brist på framsynthet och realism på försvarets område, ser i dag illavarslande likheter med denna tid.

Undersökningar - bli Beredskapsnämndens för psykologiskt försvar opinionsundersökning våren 1981. Attityder till samhälle, omvärld, försvar - visar en mar-

kant ökande försvarsvilja hos vårt folk. Läget i världen är orsak här till.

Vad är då realism inför 1982 års försvarsbeslut?

DSMKRF delar försvarskommitténs åsikt om det internationella lägets oroande utveckling så som det beskrivits i kommitténs betänkande nr 2 sida 37:

"Under de drygt 20 månader som gått, sedan försvarskommittén lämnade sitt första betänkande, har den internationella utvecklingen präglats av kriser, tilltagande spänning och en betydande osäkerhet."

Vidare:

"Motsättningarna mellan stormakterna har avsevärt skärpts efter Sovjetunionens invasion av Afghanistan.

Maktblockens rustningstakt har fortsatt att öka, medan framsteg för nedrustningsarbetet i stort sett uteblivit.

Instabiliteten i området kring Persiska viken har tagit sitt hittills allvarligaste uttryck genom det ännu pågående kriget mellan Irak och Iran.



Det går som smort
med Sparbankskort!

Betala med kortet
när Du handlar!



Sparbanken Göinge

Händelseutvecklingen i Polen sedan sommaren 1980 har framhävt betydande spänningar i Östeuropa, som kan komma att påverka förhållandet mellan Öst och Väst och den politiska situationen i Europa i dess helhet."

Sedan detta skrevs har läget i Mellersta Östern och i Polen ytterligare skärpts. Diskussionen kring pågående och avsedd förstärkning av supermaktens kärnvapenarsenal i Europa har intensifierats.

DSMKRF vill därutöver framhålla, att Norden är ett av de mycket få områden i Europa där stormaktsblocken i ett spant läge kan nå strategiska fördelar och påtagligt förbättra sitt utgångsläge gentemot den andra parten, utan att behöva nå en direkt konfrontation med denna.

En grundläggande tankgång vid avvägningen av vårt militära försvar är, att det genom sin styrka och vår starkt uttalade försvarsvilja skall äga en sådan trovärdighet, att det blir en balanserande och krigs-avhållande faktor i Norden.

Den hittills förda försvarsdebatten på grundval av 1978 års för-

svarskommittés betänkande nr 2 inger tveksamhet om vår förmåga i detta avseende.

Skulle trovärdigheten minska ytterligare genom en fortsatt neddragning av vårt militära försvar, rubbas grundvalarna för vår hittills förda säkerhetspolitik och risken för en säkerhetspolitisk utpressning från stormaktsblocken ökar.

Om man vidgar tids- och rumperspektiven vid bedömningen av vårt säkerhetspolitiska läge, är det svårt att förbise, att Europas karta av i dag inte är för all framtid given. I vår världsdela bryts starka och många intressen och står motställningarna bryskt mot varandra. Våldiga kraftresurser – väpnade och andra – är där samlade och utvecklingens dynamik med eller utan våld kan ingen förutse. Allt talar dock för en liten nation att se väl om sitt försvar.

Våra medlemmar finner det ytterst allvarligt, att försvarskommittén inte drar de logiska slutsatserna av sina egna värderingar, utan synes benägen föreslå en fortsatt reducering av vårt militära försvar.

De svenska militära kamratföreningarnas medlemmar kan inte

stillatigande se den neddragning av vår försvarsförmåga som nu förbereds, utan ser det som sin skyldighet att reagera mot denna.

DSMKRF väddar till riksdag och regering

att den sedan 1968 pågående försvagningen av vårt militära försvar hejdas och i stället ersätts med en reell ökning av försvarsanslagen och

att anslagen för saklig försvarsupplösning ökas, så att Sveriges folk i betydligt högre grad än hittills upplyses om sambandet mellan våra försvarsförberedelser och den frihet och demokrati vi alla anser omistlig.

De svenska Militära Kamratföreningarnas Riksförbund.

Nils Östlund Hugo Almquist
Ordförande Sekreterare

Som orientering
Överbefälhavaren
Chefen för armén
Chefen för marinen
Chefen för flygvapnet

DE SVENSKA MILITÄRA KAMRATFÖRENINGARNAS RIKSFÖRBUND

Några fakta rörande den svenska militära kamratföreningsrörelsen.

Kamratföreningen Vapenbröderna i Vaxholm är vår äldsta alltjämt verkande kamratförening. Den bildades år 1899.

Ålvsborgs krigarförening bildades 1915.

Värmlands fältjägarer kamratförening tillkom 1923 för att slå vakt om traditionerna vid förbandet eftersom det genom 1901 års härordning sammanslogs med Hallands bataljon och bildade Vaxholms grenadjärregemente.

Huvudparten av våra kamratföreningar tillkom under åren 1925–1939. Det torde ha skett av flera skäl.

Vid den tidpunkten hade de första som gjort tjänst inom ramen för 1901 års värnpliktsarmé nått upp i 40–50-årsåldern. Deras barn började göra sin värnplikt och de själva hade nått den ålder då man börjar att se tillbaka ibland. 1925 års nedrustning hade väckt många till eftertanke om framtiden.

Våra landskapsregementen firade i flera fall 300-årsjubileer.

Det fanns en betydande mängd f.d. fast anställda, som gjort många-årig tjänst vid förbanden men som p.g.a. beföringsknappheten tvingats söka ny livsbana. De var känslomässigt bundna vid sina förband och uppskattade i hög grad de kon-

takter med den gamla arbetsplatsen, som kamratföreningarna erbjöd.

Beredskapstiden medförde en ökning såväl av antalet kamratföreningar som av medlemsantalet i dessa. Det var de starka vänskapsbanden som knöts under många och långa tjänstgöringsperioder som var grunden till detta.

Medlemsantalet i föreningarna var efter beredskapstidens slut stort i föreningarna och har senare sjunkit. Medlemsantalet totalt torde ligga närmare 40 000. Av dessa tillhör mer än 30 000 föreningar, som är anslutna till De Svenska Militära Kamratföreningars Riksförbund.

Detta förbund bildades – under annat namn – 1950, främst för att administrera de svenska föreningarnas deltagande i nordiskt kamratföreningssamarbete.

År 1948 föreslogs nämligen från norsk sida att man – i en strävan att efter kriget återigen komma varandra närmare – skulle anordna nordiska kamratföreningsmöten. Det gällde härvid från början deltagande endast från Danmark, Norge och Sverige.

Finland kunde de första åren inte delta av politiska skäl. Senare tilläts man att sända observatörer,

för att slutligen få delta i full omfattning. Det första nordiska kamratföreningsmötet i Finland genomfördes 1973.

Numera genomförs nordiska kamratföreningsmöten vartannat år med de olika länderna i tur som värdar. Det senaste mötet genomfördes i juni 1981 i Åbo med 50 deltagare från vardera av de gästande länderna.

Förbundets ändamål är i dag "att stödja och utveckla kamratföreningsverksamheten i landet,

att förmedla kontakter de svenska kamratföreningarna emellan samt med grannländernas militära kamratorganisationer samt

att i tur med grannländerna organisera nordiska kamratmöten."

Då förbundet nu gör ett uttalande i försvarsfrågan är detta en unik händelse i dess hittillsvarande verksamhet. Uttalandet har tillkommit efter förslag från flera föreningar. Det har remissbehandlats i föreningarna och dessa har i flera fall föreslagit ändringar i ursprungstexten till vilka hänsyn har tagits, där så varit möjligt och ansetts lämpligt.

MOTORSÅGAR

PROFFS EL. HOBBY

Rätt såg för varje behov

Vi hjälper Er välja bland 20-talet olika modeller.

Även ett antal beg. GARANTIRENOVERADE SÅGAR
Skyddskläder – Skogstillbehör

Våra vanliga öppettider: Vardagar 7.30–17.30. Lördagar 10.00–12.00

Hässleholms Såg- o Motorservice AB

OBS! Nya adressen: Majorsgatan 13, HÄSLEHOLM
Telefon 0451-110 09

ETT GOTT RÅD OM NI GÅR I BILTANKAR

Titta in till



FRIBROCKS

MOTOR AB



Eslöv — Hörby

telefon 0413 — 139 60 0415 — 140 40

AUKTORISERAD ATERFÖRSÄLJARE FÖR



CITROËN



I vår stora produktion av tidningar ingår bl a dessa



Låt oss även trycka er tidning.

nsb

NORRA SKÅNE BOX 115 • 281 01 HÄSSLEHOLM • TELEFON 0451/142 00

Hör av er till Bengt Johansson

FÖRSVARSUPPLYSNING

(Överstelöjtnant Erik Oldensten)

TOTALFÖRSVARSPROPOSITIONEN 1982

Svensk utrikespolitik skall varken skapa misstro eller förväntningar hos stormakterna. Därför behövs ett starkt försvar – det kostar svenska folket 83 050 milj kr eller drygt 83 miljarder kr under de närmaste fem åren.

Det är innehållet i den proposition om totalförsvaret som försvarsminister Torsten Gustavsson (c) lade på riksdagens bord den 9. mars.

Regeringspartierna har lagt sig mitt emellan vad socialdemokraterna och moderaterna vill satsa på det militära försvaret under femårsperioden.

Socialdemokraterna ville satsa 82,7 miljarder på militären, medan moderaterna ville ge 84,9.

För nästa budgetår får det militära försvaret – enligt regeringens förslag – 16,6 miljarder. Kompensationssystemet gör att summan under året räknas upp till 19 milj kr.

Civilförsvaret

Enligt förslaget skall civilförsvaret framför allt ge befolkningen skydd mot konventionella vapen. "men ökad uppmärksamhet skall ägnas åt skyddet mot kärnvapen och kemiska stridsmedel" skriver regeringen.

För de kommande fem åren får civilförsvaret 1,7 miljarder förutom pengar som skall gå till nya skyddsrum. För det kommande året får civilförsvaret 312,5 milj kr och 392 milj kr till skyddsrum.

Det ekonomiska försvaret

Det ekonomiska försvaret skall – enligt regeringens förslag – framför allt syfta till att få fram de behov som befolkningen har för att överleva i ett krig.

För nästa budgetår får ekonomiska försvaret 2,2 miljarder kr. Av det är drygt hälften pengar till lagring av olja för en kris.

Totalförsvaret omfattar



Det militära försvaret

Det är krigsorganisationen som satts i förgrunden när regeringen nu lägger sitt förslag för de kommande fem åren.

Nedläggningarna av fredsförbanden motiveras med att pengar i stället skall förfogas för att sätta upp ett stort antal krigsförband med modern utrustning.

Vapen för att bekämpa stridsvagnar skall avsevärt förbättras. Både tunga och lätta pansarvärnsrobotar inköps. Också beväpnade helikoptrar är en nyhet för svenska armén. Utvecklingsförsök pågår redan.

För att klara flygande pansarbekämpning och få en snabbare sjukvårdsorganisation skall ytterligare en arméflygbataljon organiseras under 1980-talet.

En ny norrlandsbrigad, en femte, organiseras genom omvandling av en infanteribrigad.

Marinen får två robotbåtar, nya minröjningsfartyg byggs och tolv

Spica-båtar utrustas med en svensk sjömålsrobot. Ett särskilt anslag på 200 miljoner ges till utbåtsjakt i fredstid.

Inga stora förändringar sker av flygvapnet under femårsperioden. En division lätta attackflygplan typ SK 60 utgår.

En ny typ av radarstationer med speciell uppgift att hitta flygplan på låg höjd anskaffas. Denna radar kan också bli effektiv mot kryssningsrobotar.

JAS

Regeringsförslaget är mycket vagt när det gäller det nya svenska militärflygplanet JAS. Försvarsministern skriver att ett svenskt byggt JAS bör kunna börja ersätta Viggen i början av 1990-talet, "under förutsättning att de återstående förhandlingsfrågorna löses på ett tillfredsställande sätt före 1. maj 1982".

Enligt regeringen bör 130 JAS-plan skaffas fram till år 2000.

Regeringen föreslår alltså att de fem företagen i Industrigruppen JAS – Saab-Scania, Volvo Flygmotor, LM Ericsson, Förenade Fabriksverken och SRA Communications – skall få bygga det nya planet, förutsatt att man kan komma överens med Försvarets materielverk, FMV, under våren.

Regeringens förslag ligger helt i linje med vad ÖB Lennart Ljung och försvarskommittén tidigare föreslagit.

Det sägs inget i propositionen om vilken motor det nya planet skall ha. I ÖB:s och Industrigruppens förslag finns en motor från det amerikanska företaget General Electric som heter 404.

Socialdemokraterna och grupper inom flygvapnet och FMV sägs vara för en motor från den konkurrerande tillverkaren Pratt & Whitney.

Värnpliktsförändring

För de värnpliktiga föreslår regeringen vissa ekonomiska förändringar:

Dagpenningen höjs från 17 till 18 kr per dag. Även familjebidraget förbättras - för maka höjs bidraget med 150 kr till 1 440 kr i månaden och för barn med 60 kr till 630 kr i månaden.

Fredsorganisationen

I försvarspropositionen föreslås följande ändringar av fredsorganisationen:

■ Bergslagens militärområde och civilområde dras in 1986.

■ K 1 i Stockholm dras in 1985. Uppgifterna förs över till I 1 i Kungälv. Den beridna högvakten behålls.

■ Livregementets husarer (K 3) flyttas från Skövde till Karlsborg 1985 som ersättning för Göta signalregemente, S 2, som dras in.

■ Smålands artilleriregemente (A 6) i Jönköping dras in 1985. Artilleriets officershögskola flyttas till Kristinehamn.

■ Svea trängregemente (T 1) i Linköping dras in 1987. Trängtruppernas officershögskola flyttas till Skövde.

■ Skånska trängregementet (T 4) i Hässleholm flyttas 1987 in på P 2:s område.

■ Älvsborgs kustartilleriregemente (KA 4) i Göteborg bantas avsevärt. Marinens sjukvårdsutbildning och

Marinens officershögskola i Göteborg flyttas till Karlskrona.

■ Örlogsbas Syd och Karlskrona örlogsskolor slås samman.

■ Stockholms kustartilleriförsvår och Vaxholms kustartilleriregemente (KA 1) slås samman 1985. Anläggningarna i Näsby Park lämnas.

■ F 13 M i Malmått dras in.

■ Flygvapnets Södertörnskolor (F 18) i Tullinge dras in i slutet av 1980-talet.

■ I 3 i Örebro och KA 5 i Härnösand bevaras.

Förändringarna av fredsorganisationen spar 2,4 miljarder under den kommande tioårsperioden.

Arbeta i U-land

(Fanjunkare Leif Ekbladh)

FN-beredskapsstyrka

Svensk specialenhet för katastrofhjälp

Arméstabens FN-avdelning har regeringens uppdrag att rekrytera och utbilda styrkan, som består av 159 män och kvinnor från alla tänkbara yrkesgrupper, dock är erfarenhet från utlandsarbete, gemensamt för samtliga. Enheten är civil. Chef för enheten och ansvarig utbildare förre tränginspektören, generalmajor Magnus Bruzelius, som 1981 efterträddes av översten, av 1. graden Iwan Hörnqvist.

Utbildning

Utbildningen sker dels i Norge på Norwegian army transportation corps training center (Un nordick movement control course) och dels vid P 10/Fo 43 Strängnäs. Språk: Engelska. Efter utbildning skrivs ettårskontrakt att med fem dugars varsel inställa sig för tjänstgöring var som helst i hela världen. Jag blev anställd tack vare FN-tjänstgöring på Cypern i två år, bl a kriget 1974.

Insats Sydost-Asien Kampuchea/Thailand

1980 Swedish disaster unit water drilling team anställda av UNHCR -United Nations High Commissioner for Refugees.
Efter 15 timmars flygresa landar jag i Bangkok för vidare transport till gränsen mot Kampuchea och flyktinglägret Kamput, där det fanns 22.500 röda Khmerer.

Uppdraget: 22.500 flyktingar, 35 liter vatten person/dag

Vi använde oss av enhetens borrhustrustning en Atlas Copco sänkborrhustrustning COP 4, avsedd för borrhoring i berg av 105-115 mm brunnsdjup och med håldjup till max 200 meters djup. Vi var två svenskar som genomförde uppdraget. Min kamrat Ewert Jansson, var borrhare och jag svarade för administration och biträde vid borrhoring (dra rör, sätta handpumpar m m)

Ekonomi

Operativa kostnader betalades med medel från UNHCR (typ rör, diesel, m m). Administrativa kostnader (typ mat, logi) betalades med svenska medel. Enheten disponerade konto i Thai Military Bank.

Svenska ambassaden hjälpte oss mycket med bl a telex till Sverige, postutväxling m m.

Uppdraget var avslutat efter sex månader, då vi fick besök=inspektion av SIDA samt enhetens chef generalmajor Magnus Bruzelius. Vi fick arbetet besiktigt och samtliga drack det friska brunnsvattnet! och var imponerade av resultatet. Sex sänkpumpar 5000 liter/tim (65 meters djup) samt 24 st handpumpar (18-20 meters djup), Kungen och drottningen besökte oss privat i samband med hemresan från statsbesöket i Japan. Båda visade stort intresse för den svenska insatsen och det vittnar deras resa till gränsen om, ca 60 mil från Bangkok. När jag kontrakterat en skeppsmäklare att transportera borrhustrustningen till Sverige, tog jag en välförtjänt ledighet och reste runt i hela Thailand, bl a till det vackra Chiang Mai i norra delen, på gränsen till Burma, sedan flög jag till Singapore, där jag stannade några dagar innan återresan till Sverige.



Artikelförfattaren, fanjunkare Leif Ekbladh.

Insats Uganda West-Nile

När jag fick besked att inom fem dagar inställa mig i Strängnäs för att ingå i en styrka om 22 man som snarast skulle flyga till Uganda, skyndade jag till Hässleholms bibliotek för att läsa och lära om Uganda. Jag fann en bok vid namn Idi Amin blodsvälde från 1977, 240 sidor, som snabbt lästes. När jag sedan tagit del av överste Hörnqvists rekogniseringsrapport, så var bilden av Uganda i februari 1981 helt klar.

Bidrag till tidningsfonden

Fr o m 1981-09-01 - 1982-02-26

Medlen redovisade i den ordning de inlufat

Stig Olsson, Hörby	30:-	Holger Axell, Mölle	10:-
Harald Arvidsson, Linköping	10:-	J M Frohlund, Oxie	20:-
Lennart Hörman, Helsingborg	10:-	Arvid Pettersson, Linköping	20:-
Erik Larsson, Anderslöv	10:-	Uno Johansson, Nässjö	10:-
Sten Zackrisson, Skara	10:-	Leif Olsson, Hässleholm	10:-
Arthur Nilsson, Södra Sandby	10:-	Ove Skogh, Hallstahammar	60:-
Bure Kinnman, Tyringe	20:-	Bror Thomasson, Kristianstad	300:-
Allan H Petersson, Helsingborg	10:-	A Jönsson, Hässleholm	10:-
Sixten Kåbjer, Hässleholm	20:-	Berne Knutsson, Kvidinge	10:-
Hans Åkesson, Karlstad	25:-	Karl Berglund, Karlshamn	10:-
Torsten Nilsson, Oxie	30:-	Lars Bouveng, Lidingsö	25:-
Stefan Lundgren, Lund	15:-	Lennart Hörman, Helsingborg	10:-
Sten Cronholm, Hässleholm	10:-	Fred Ingemansson, Hässleholm	10:-
Werner Nilsson, Hässleholm	10:-	Gustaf Huszár, Hässleholm	10:-
Evald Gertell, Hässleholm	10:-	Per Liedholm, Hässleholm	25:-
Mikael Lindén, Hässleholm	15:-	Ulf Kalling, Tomelilla	10:-
Magnus Gripmark, Karlskrona	10:-	Elisabeth Gustafsson, Helsingborg	20:-
Göran Wetterlundh, Hässleholm	25:-	Gotthard Billquist, Landskrona	10:-
Sture Nilsson, Karlstad	15:-	Sune Hydén, Karlshamn	10:-
Tyke Svennermark, Stockholm	30:-	Curt Johansson, Boden	5:-
Karl Glemmark, Kristianstad	10:-	Kjell Möller, Hässleholm	10:-
Åke Persson, Hässleholm	10:-	Rolf Wide, Bromma	10:-
Erling Sax, Hässleholm	10:-	Bert Lindqvist, Växjö	10:-
Manfred Hedin, Vellinge	25:-	Åke Hernquist, Klintehamn	10:-
Bengt Ehrenberg, Kristianstad	10:-		
Björn Malmgren, Eslöv	10:-		
Einar Höjer-Harksen, Göteborg	30:-	Bestyrks:	
Malte Olsson, Hässleholm	20:-	Yngve Löfgren	
Rune Mörrell, Hässleholm	55:-	Ekonomichef	
Ragnar Söderberg, Sollentuna	10:-	Kamratföreningens styrelse framför sitt tack för bidragen.	
Bengt Friman, Trelleborg	50:-		

Summa kronor 1 200:-

FRUKT ÄR HALSA!



ENOK OHLSSON

Tredje Avenyen 27

Telefon 0451/112 39

Årstidens blommor och grönsaker



• Västra Nilen heter provinsen där svenska stationer finns eller har funnits. Stationerna i Moyo och Arua är nedlagda, den senaste sedan soldater mördade 50 flyktingar inför svenska ögonvittnen. Det skuggade området är Ugandas sk gerillatriangel, ett område som gerillar i stort sett håller. Arua, Rhino Camp och Moyo hålls av armén.

Läget i stort

Uganda är som nation en invalid. Ekonomin körd i botten. Inflationen är våldsam. Livsviktiga varor saknas. Regeringen har knappast landet under kontroll. Uganda behöver omfattande internationell hjälp för att tillfriskna.

Säkerhetsläget

De i Uganda opererande arméerna är det största säkerhetsproblemet: Tanzanias, Ugandas befrielsearmé och resterna av Amins. Tanzanias armé är dåligt utrustad, trasor till uniformer och uselt disciplinerad. Resterna av Idis armé finns i "hemtrakterna" i de stora skogarna i West Nile. Den största riskfaktorn syns den sk Ugandiska befrielsearmén vara. Soldaterna är dåligt utbildade, saknar disciplin, är ofta druckna i tjänsten. Även högt upp i befälshierarkin syns lojaliteten mot regeringen vara dålig. Något skydd för den egna befolkningen utgör den inte. Den är uppenbart skyldig till folkmord på egna.

Säkerhetsriskerna är större än normalt för en humanitär FN-insats

Ändå beslutar regeringen: UD:s pressmeddelande 1981-03-05

Svensk katastrofhjälp till Uganda

Regeringen har idag beslutat att anslå sex miljoner kronor för en katastrofhjälpsinsats i Uganda.

Efter en begäran från Ugandas regering och FN:s katastrofhjälpsamordnare i Kampala kommer en specialenhet på drygt ett 20-tal man ur den svenska FN-beredskapsstyrkan för katastrofhjälp att sändas till västra Uganda.

Den svenska specialenheten kommer att arbeta under FN:s utvecklingsprogram (UNDP) som är samordnare av den internationella biståndsinnsatsen i Uganda.

Gruppen kommer att arbeta i West Nile-provinsen som drabbades svårt i samband med oroligheter förra hösten. Hälften av befolkningen på 700 000 personer flydde då från sina hem under sammanstötningar mellan regerings-trogna och tidigare Amin-trogna styrkor. Flyktingarna har nu börjat

återvända till sina hem, men problemen med livsmedels- och vattenförsörjningen är mycket stora. Specialenheten kommer huvudsakligen att distribuera utsäde och mat, reparera brunnar samt svara för viss hälso- och sjukvård. Arbetet beräknas vara slutfört i samband med nästa skördeperiod som infaller i juli.

Uganda har haft svår hungersnöd p g a torka och de delvis kaotiska förhållanden som rådde efter Amin's fall. Sedan början av 1979 har landet utöver den nu aktuella insatsen fått svenska katastrofbidrag på ca 25 miljoner kronor.

Min arbetsuppgift: "Manager operation West Nile", fick jag tack vare mitt yrke, jag var ensam aktiv militär i styrkan

Uppgiften:

Besluta/Prioritera transporter Informera Out-stn arbetsplanläggning/framhållning

Daglig radiokontakt med Svenska ambassaden i Nairobi

Svara för enhetens verksamhet när chefen ej är tillgänglig, med andra ord stimulerande arbetsuppgifter.



Drottning Silvia under konungens och drottningens besök i samband med hemresan från statsbesöket i Japan.

Vapenhot

Att Uganda skulle bli besvärligt visste jag, men att nästan dagligen bli hotad, beskjuten och bestulen av militären i det land vi skulle bistå, det hade jag ej kunnat förutse. Det är en absurd, överklig bild. Civila svenskar bedriver hjälparbete, "skyddade" av det värsta soldatslödder Afrika hittills skådat.

Massaker

Vid enhetens Out-stn Arua den 19 juni dödades 22 flyktingar, främst barn och unga flickor vid en massaker i ett av Ombachi missionsstations förråd. Sammanlagt dödades minst 55 personer, 100 skadades. Personal ur Svenska enheten blev ögonvittne!

Flexibel

23 juni lämnar jag Gulu för att med sex lastbilar köra till Arua, där vi skulle evakuera flyktingar. När jag kommit halva sträckan stannar lastbilarna bakom mig och förarna nekar fortsätta p g a riskerna för sina liv... Jag kontaktar HQ Gulu och delger mitt beslut, nämligen att i närmaste by - Pakwach anställa och utbilda nya förare. Efter fyra timmar tar jag radion i min Toyota (Land Cruiser) och meddelar HQ "Utbildning, anställning OK" konvojen beredd att fortsätta mot Arua...

Om du reflekterar på att söka till svenska specialenheten måste du acceptera

*Att enheten sätts in i katastrofdrabbade länder, där det är kaos... inget fungerar, för om det varit OK har enheten inget berättigande!

Klingströms Byggnads- plåtslageri Efr.

REKOMMENDERAS

Innehavare:
ROLF SVENSSON och LARS GUSTAFSSON

Telefon 0451/103 25

Slåtkatastrof förhindrades

Vi transporterade 5000 ton i West Nile (utsäde, redskap, mat)

Reparerade handpumpar och fick igång vattenförsörjningen
Läkarteamet genomförde vaccinationsprogram

Hjälpen kom fram

Endast svenskar har jobbat i West Nile i samband med UNDP.

Modernt hjälparbete=kort tid/rätt hjälp. Från hand till mun... Jag och mina kamrater kan vittna om detta.

Medicinsk psykisk undersökning

Att arbetet i Uganda varit påfrestande vittnar många som avbrutit sina kontrakt.

Professor Gerhard Ewald i Trosa 17 januari 1982:

Värför ställer Du upp på detta som i många avseenden är riskfyllt (sjukdom, skador m m)?

Svar: Det är en utmaning vid varje uppdrag, där frågan får svar, när du åter står på Svensk mark och detta ombonade land, där folk har mage att klaga!

Tänk efter!

1981 var handikappåret.

Betyder det något för dig?

Det finns 450 miljoner handikappade i världen, med andra ord lika många som i hela Afrika. En hel världsdels...

Jag är beredd att för svenska specialenheten med fem dagars varsel ställa upp vid katastrof över hela världen.

Regementsflaggor • Nationsflaggor • Fanor • Föreningsflaggor
Heraldiska arbeten • Standar • Dräktemärken

**IVAR RYDBERGS FLAGGFABRIK
KARLSHAMNS FLAGGFABRIK**

Tel. 0454/103 66 292 00 Karlshamn Tel. 0454/103 66

NY BEFÄLSORDNING – NBO

(Major Ulf Råvik)

1983-06-01 införs NBO. Syftet är att

- höja kvaliteten på officerarna
- skapa en gemensam befälskår – yrkesofficerare och
- skapa en befälsordning där alla ges samma förutsättningar för vidareutveckling.

Nedan redovisas huvuddragen avseende skolsystem, behörighetskrav, tjänsteställning/grader och reservofficerarnas utbildning.

Den nya befälsordningen införs successivt och började med rekrytering ur årsklassen 1980/81. De

första yrkesofficerarna som genomgår utbildning enligt NBO utexamineras 1983-05-27. Därav införandetidpunkten. Nedanstående skiss visar skolsystemet i princip samt tider då kurserna genomförs för första gången.

1980 | 81 | 82 | 83 | 84 | 85 | 86 | 87 | 88 | 89 | 90 | 91 | 92 | 93 | 94 | 95



FOK – Förberedande officerskurs

OHS OK – Officershögskolans officerskurs

KHS AK – Krigshögskolans allmänna kurs

KHS HK – Krigshögskolans högre kurs

KHS SK – Krigshögskolans specialkurs

MHS AK – Militärhögskolans allmänna kurs

MHS HK – Militärhögskolans högre kurs

Grundutbildningen sker vid transport-, ammunitions-, sjukvårds- eller sjuktransportlinje. FOK följer sedan under sommaren för att jämställa befälskategorier (gruppbefäl – GB, plutonsbefäl – PB och kompanibefäl – KB) införs OHS OK. De som är KB-uttagna (vpl officerare, 15 månaders grundutbildning) skall istället för FOK genomgå kadettskola (KadS). FOK genomförs vid Trängtruppernas officershögskola (TrängOHS) i Linköping. T3 genomför dock egen FOK på grund av annan utbildningsrytm.

Omkring 09-01 börjar OHS OK. OK är uppdelad i skoldel 1, som genomförs vid TrängOHS t o m maj, skoldel 2-3, som genomförs vid respektive hemregemente juni –

slutet av september och en praktikdel, som också genomförs vid hemregementet oktober-maj. Praktikdelen innebär att eleven huvuddelen av tiden deltar i arbetet vid en utbildningspluton, under handledning/utbildning av skolbefäl och respektive plutonchef. Utbildningen syftar till krigsplacering som troppchef och fredsplacering som instruktör vid pluton.

Den fortsatta vidareutbildningen bygger på ansökningsförfarande och medger individuell anpassning till tiden. Obligatoriskt skall antingen KHS AK eller KHS SK genomgå.

KHS AK genomförs inom ett-fem år efter OHS OK. Kursen är förlagd till Arméns krigshögskola, Karlberg (AKHS) och syftar till

krigsplacering som plutonchef och fredsplacering som ställföreträdande plutonchef. Kurstid september – 15. juni. Kursen är gemensam för armén, med undantag av de sista tre månaderna, som är en truppslagsdel, vilken för trängtruppernas del genomförs vid TrängOHS.

KHS SK genomförs i stället för KHS AK, som regel fem-nio år efter OHS OK. Kursen är till för den som hellre önskar specialutbildning inom ett fack än karriär. Kursen är uppdelad på tre skoldelar. Skoldel 1 är gemensam för armén och genomförs vid AKHS. Skoldel 2 genomförs truppslagssvis och för trängtruppernas del vid TrängOHS. Skoldel 3 utgörs av gemensamma armékurser av varierande längd. De förläggs till olika ▶

truppslagsskolor alltefter specialinriktning. Denna del av utbildningen kan undantagsvis läggas före skoldel 1 och 2 om behovet av specialutbildad personal så kräver. Normalt genomförs KHS SK i en följd sept-februari (mars). Utbildningen syftar till krigsplacering som chef för specialpluton eller kvartermästare och fredsplacering som ställföreträdande plutonchef.

KHS HK genomförs som regel två år efter KHS AK, undantagsvis ett år. Den är för trängtruppernas del förlagd till Arméns underhållsskola (US) i Skövde, tiden september-maj. Målsättningen är krigsplacering som kompanichef och fredsplacering som plutonchef. Kursen är frivillig, men genomförs normalt av den som gått KHS AK. Grundläggande krigsförbandsövning (GKÖ) avslutar kursen.

MHS AK lever kvar i nuvarande form och med nuvarande målsättning. Normalt genomförs den fyra-sex år efter KHS HK, i undantagsfall två år efter. Målsättningen är bataljonschef i krig och kompanichef i fred.

MHS HK är detsamma som nu-

varande MHS ASK och genomförs som regel ett-fyra år efter MHS AK.

Utöver denna normalutbildningsgång finns också kvar de möjligheter till specialisering som vi har idag, d v s intendentur-, personal-, fortifikations- och kassachefskurser m fl.

För teknisk yrkesofficer finns en utbildningsgång som något avviker från ovannämnda. I NBO är teknisk personal ej längre civilmilitär utan militär.

Som framgår ovan är detta utbildningssystem flexibelt i motsats till dagens. Det innebär att officer med god utvecklingsprognos kan gå snabbare igenom skolorna och den som väljer en lugnare takt kan göra det utan att försätta sina möjligheter till vidareutveckling.

BEHÖRIGHETSKRAV

För antagning till OHS OK ställs samma minimikrav avseende civilförkunskaper som för tillträde till civila högskolor, d v s lägst slutförd tvåårig gymnasiekurs, social linje. Nivåkrav: Betyg 3 med vissa variationsmöjligheter. Militära krav: Genomförd grundutbildning som

befälsuttagen med vitsord lägst 7. En antagningsnämnd gör en helhetsbedömning av individen. Om en sökande saknar civila förkunskaper, men för övrigt bedöms vara lämplig för antagning, finns möjlighet att efter grundutbildningen, med bibehållna värnpliktsförmåner, studera vid KOMVUX under högst ett år. Studierna kombineras med fyllnadstjänstgöring vid förbandet, då det ej är fråga om heltdsstudier.

Före behörighet till KHS AK krävs utöver ovannämnda: Slutförd kurs omfattande tre årskurser i svenska samt två årskurser i B- eller C-språk och historia. För elever ur artilleriet, ingenjörtrupperna, luftvärnet, signaltrupperna, luftvärnets kåren ställs dessutom särskilda krav avseende matematik, fysik (och kemi).

Möjlighet till komplettering vid KOMVUX ges mellan OHS OK och KHS AK. Civil behörighet skall vara inhämtad före respektive kurs. För tillträde till KHS HK krävs ej ytterligare kompetens. Efter KHS HK sker urval till MHS AK och därefter till MHS HK.



BOK- OCH
PAPPERSHANDEL

REKOMMENDERAS

TELEFON 0451/100 63, 106 30

Paulssons Cykelaffär

Finjagatan 8

REKOMMENDERAS

Utför alla slag av reparationer på cyklar, mopeder och gräsklippare.

CYKELFÖRSÄLJNING

Telefon 0451/114 71

Tjänstgrader/ Tjänsteställning

I NBO kommer tjänstegrader att vara direkt avhängigt av genomgången utbildning enligt nedan.

Kurs	Grad	Ant
Efter FOK	vpl serg	Kadett, 1 vinkel
Under OHS OK 1 år	vpl serg	2 vinklar
OHS OK 2 år	vpl serg	3 vinklar
Efter OHS OK	fänrik	
KHS AK/SK	löjtnant	
KHS HK	kapten	
MHS AK	major	

Nuvarande tjänsteställning bibehålls, d v s att vid lika tjänstegrad avgör den tid han haft graden. Vid lika tid i graden avgör levnadsålder.

ANSTÄLLNINGSFÖRHÅLLANDEN

Vid antagning till OHS OK sker en tidsbegränsad anställning som yrkesofficersaspirant. Förmånerna är under första året löner efter T 8-fn 5634:- kronor/månad samt traktamente, andra året lön efter F 2 - fn 5870:- kronor/månad, men inget traktamente, beroende på att andra året genomförs vid hemregementet. Anställning som yrkesofficer sker efter godkänd OHS OK. Befordringsgång och anställningsförmåner är fn ej klara.

RESERVOFFICERS-UTBILDNING

NBO kommer att innebära en mindre kader av aktivt befäl än idag, vilket får till följd ett ökat behov av reservofficerare. Detta gäller även antalet majorer, d v s bataljonschefsnivå i krig. Utbildningen till reservofficer blir ungefär densamma som nuvarande.

"ROK 3" - kompanicheskurs - kommer att förläggas vid US.

"ROK 4" - bataljonschefskurs - innehåller två delar. Sannolikt tre veckors armékurs vid MHS och tre veckors truppslagskurs vid US. Till denna utbildning kommer det särskilt lämpade reservofficerare. Ett accepterade av utbildningen medför 60 dagars längre

tjänstgöringsskyldighet. Befordran till major sker efter genomgången kurs och genomförd krigsforbandsövning i aktuell krigsbefattning. Krigsforbandsövningen kan därvid ligga före kursen. Aktuella befattningar är chef för transportstab, ställföreträdande bataljonschef och vissa stabsbefattningar.

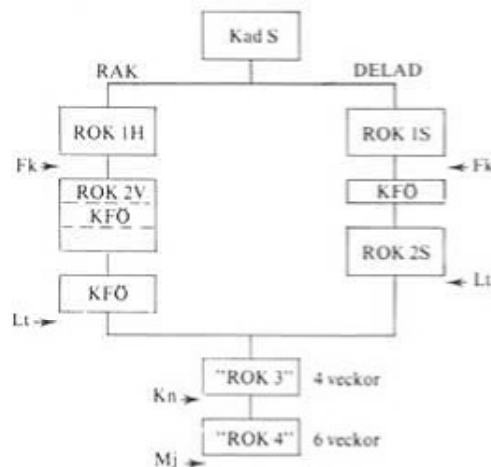

ÖVERGÅNGS-BESTÄMMELSER

Den idag aktiva befälskadern ges möjligheter till kompletteringsutbildning. Karriärväxlingsmöjligheter kommer att finnas kvar. I praktiken innebär detta att dagens plutonsofficerare, som är födda år 1936 och senare, efter genomförd kompletteringsutbildning, utnämns till löjtnant 1983-06-01. Utan kompletteringsutbildning blir han fänrik. Äldre plutonsofficerare utnämns till löjtnanter. Sergeanten blir fänrik. För dagens yngre regementsofficerare och kompaniofficerare sker en jämförelse av genomgången utbildning med NBO-utbildningen och tillägs grad där efter. Därvid motsvarar ungefär OHS OK dagens AspS, KHS AK dagens "Karlberg" och kompaniofficerskursen vid Arméns kompaniofficersskola (AKS) samt KHS HK dagens TSR/TSK (truppslagskola för regements- respektive kompaniofficerare). För dagens kompaniofficerare, som är kapten och för regementsofficerare, som är majorer eller högre, sker ingen förändring i grad. Reservofficerare och värnpliktsofficerare ingen förändring.

För de aktiva befäl, som rekryterats i dagens system, kommer de nuvarande skolorna att upphöra efter hand, dock senast när första motsvarande kurs genomförs i NBO. De sista kurserna blir TSR och TSK 1985/86.

MILITÄRER — HÄSLEHOLMARE

GÖR ETT BESÖK PÅ

Montenegros Pizza

vid T 4

Njut av en välsmakande pizza i lokalen eller ta med hem.

ÖPPET ALLA DAGAR

mellan klockan 16.00-23.00.

Välkomna!

Lakicevik Miomir — Zlojutro Zivko

Telefon 0451-853 90

Välkommen
Du också
till

Electrolux HÄSLEHOLM

Harald Johansson AB

Östergatan 17, HÄSLEHOLM. Telefon 0451/802 60 802 66

MED EGET RESERVDLSLAGER OCH EGEN SERVICEAVDELNING

T 4 musikkår 1895–1957

(Redaktörens utdrag ur musikdirektör Ingvar Larssons historik över T 4 musikkårs verksamhet)

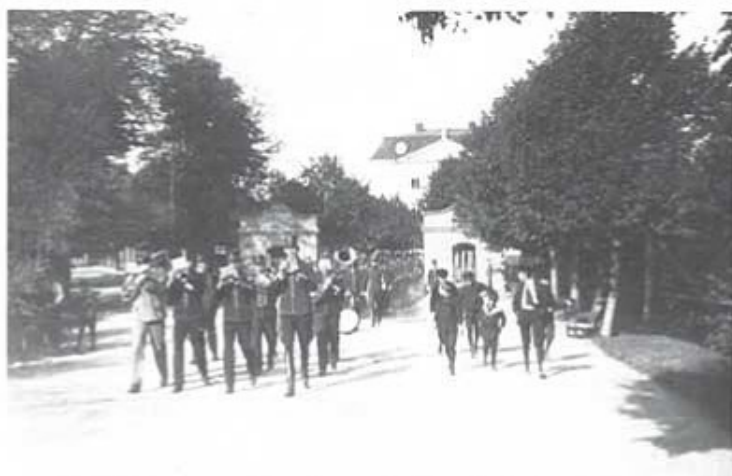

Musikkåren i tågen av T 4 under marsch till Hässleholms kyrka och korum. Bilden från mitten av 1920-talet.

T 4 musikkår uppsattes år 1895 vid dåvarande Wendes trängbataljon i Landskrona och medföljde T 4 till Hässleholm år 1907. Efter genomförandet av 1925 års försvarsbeslut var T 4 det enda trängförbundet som hade egen musikkår. Musikkåren upphörde år 1957 i samband med genomförandet av ny musikorganisation.

Musikkåren hade fram till år 1925 följande sammansättning: En sergeant av 1. klass (musikansförare), en sergeant av 2. klass (stabs-trumpetare), en furir, en korporal, två vicekorpraler och två volontärer, summa åtta man. Placeringen var år 1895 följande: Musikansföraren och stabs-trumpetaren i bataljonsstaben, fyra trumpetare vid 1. kompaniet (trängkompaniet) och två trumpetare vid 2. kompaniet (sjukvårdskompaniet).

År 1925 tillsattes ytterligare två musikelever och samtidigt ändrades sammansättningen till två sergeanter, två furirer, en korporal, en

vicekorpral och två volontärer, summa tio man. År 1927 tillsattes ännu en elev och styrkan blev således elva man.

År 1928 omändrades sammansättningen att uppta en fanjunkare och en sergeant i stället för två sergeanter. Samtidigt infördes bestämmelsen att fanjunkaren (musikledaren) skulle ha avlagt militär musikdirektörsexamen, vilket dock inte kom att tillämpas förrän år 1934.

Från 1937 var sammansättningen: En musikdirektör, en fanjunkare, tre sergeanter, två furirer, två korpraler, två vicekorpraler, tre volontärer och fyra elever, summa 18 man.

Ytterligare en fanjunkare tillsattes från 1942 på bekostnad av en korporal.

Från 1948 bestod musikkåren av musikdirektör, två fanjunkare, fyra sergeanter, fem furirer, två korpraler, fyra vicekorpraler, meniga och elever, summa 26 man. Det

ta ändrades åter 1951 till att uppta musikdirektör, två fanjunkare, fyra sergeanter, sju furirer, två korpraler, fem vicekorpraler, meniga och elever, summa 22 man.

Från 1907 bestod instrumenteringen av esskornett, bkornett, althorn, två tenbasuner, bas och batteri samt därutöver en "blindpipa". Denna instrumenteringen användes till år 1937. En trumpetare hade dock tillkommit på truppstat 1928.

År 1937 infördes träblåsinstrument under tiden 1/7–1/11 och besättningen bestod sedan av en flöjt, två bklarinetter, esskornett, två trumpetare, två valthorn, två tenbasuner, bas, två basar och batteri. År 1938 infördes essklarinet och år 1948 även tre bklarinetter.

Någon regelbunden musikutbildning syns inte ha förekommit till en början, utan alla anställda vid musikkåren togs i anspråk för allihanda andra uppgifter och den musikaliska utbildningen var mera

summerisk. Den mera regelbundna musikutbildningen, i någon mån även teori, infördes först omkring år 1935. Tidigare, omkring år 1917, lästes fullständiga skolor i paritet med de stamansställda vid trupp, i om furirskola, dessutom förekom utbildning i signaltjänst. På all övrig tid övades både enskilt och gemensamt under musikledarens överinseende.

Repertoaren som användes var instrumenterad för sextett och den förekom ända fram till år 1937, då träblåsinstrumenten infördes. Denna repertoar utökades omkring år 1927 med en trumpetstamma. På 1920-talet utvidgades notarkivet genom mera allmänt förekommande notskrivning. Denna hade tidigare ombesörjts av musikledaren.

Vid T 4 konserterades mestadels i matsalen, i musikpaviljongen och i officersmässan. Vidare spelades vid marsch till kyrkan, som förekom varannan söndag och vanligen avslutades med förbimarsch på torget och vid andra liknande tillfällen. Efter övningar som hölls av kåren och vid vilka musikmanskaper alltid tjänstgjorde vid de olika kompanierna, mötte musikkåren i sin helhet utanför staden och spelade vid marschen till kasernen. Under mötena spelade den även Svenska arméns tapto varje kväll. Musikkåren spelade också ofta till häst och signalblåsning till häst var även det mycket vanligt.

Regementskvartermästaren tjänstgjorde som musikofficer och de båda musikunderofficerna var placerade vid kärstaben. Vid den ofta förekommande expeditionstjänstgöringen tjänstgjorde alltid musikfanjunkaren (musikansföraren) vid kärsexpeditionen som adjutant.

Musikunderofficerna tilldelades också en del andra befattningar, som väbel, vapenunderofficer, biträde vid hästdetaljen, furage-uppbördsman m fl befattningar.

Under åren omkring 1915 var det nästan regel att musikpersonal skulle delta i remontutbildningen och att minst två hästar skulle ridas varje dag.

Innan Krigsflygskolan i Ljungbyhed fick egen musikkår, tjänstgjorde T 4 musikkår även där vid ett flertal tillfällen.

Under beredskapsåren 1939–1945 var också musikkåren verksam i olika sammanhang. Sedan P 2 kom till Hässleholm 1947 blev



Musikfanjunkaren Josef Frid och musikeleven Ove Andersson (15). Bilden från 1927.

SOLDATHEMMET

DIET ANDRA HEM

Servering/kiosk, samlingshall, klubbrom, studieväning, bordtennis, biljardrum och fotolab.

Kom — Trivs
Och känn Dig hemma

Telefon 0451/109 01

musikkåren engagerad även vid detta förbandet.

Musikkåren medverkar alltid vid de vanliga solennitetstillfällena, 1. maj, 6. juni o s v. Vidare konserterades efter år 1914 vid olika sjukhus och ålderdomshem.

Under tiden 1907–1914 konserterade T 4 musikkår i en musikpaviljong, som var placerad vid Fisktorget bredvid Andra Avenyen. Efter 1914 spelade musikkåren i regel en gång i veckan från en provisorisk paviljong i Stadsparken och från omkring år 1938 från den uppförda musikpaviljongen där. Denna konserterverksamhet fortsatte sedan till musikkårens indragning 1957. Tradition var också att musikkåren skulle medverka vid teknisters marsch genom staden till Kvarnbacken på Valborgsmässoafton varje år. Våren hälsades också den 1. maj med en marsch genom staden och en vårsång spelades på Stortorget. Efter det att läroverket fick rätt att anordna studentexamen, spelade musikkåren även vid studenternas färd genom Hässleholm. Musikkåren engagerades också vid ett stort antal tillfällen i samband med utställningar m m i och omkring Hässleholm.

Musikkåren hade ett flertal engagement utanför Hässleholm, bl a i Malmö, Ronneby, Varberg, Halmstad och Göteborg.



T 4 musikkår vid sitt sista framträdande vid Regementets Dag 1956-09-09.

Musikanföreläsare (fram till 1934) och musikdirektörer (fr o m 1934).

1895–1907 Bror Oscar Bogren (komponerade T 4 marsch)

1907–1920 Siwert Rudolf Strömberg

1920–1928 Josef Henrik Fridh

1928–1934 Oscar Lars Julius Krantz

1934–1936 Harry Olsson (Brocktorp)

1937–1942 Hjalmar Modéer

1942–1947 Tage W Nilsson

1948–1957 Ingvar A E Larsson

Marschmusik och tradition

(Redaktörens saxning ur Arménytt 1/82)

Den första värnpliktiga musikplutonen har just påbörjat sin utbildning vid Södermanlands regemente i Strängnäs. Plutonen skall utbildas till bevaknings- och musikpluton i krig. I fredstid och under beredskap skall den ge konserter och utföra figurativ marschmusik.

Idén med värnpliktig musikpluton är densamma som för arméns idrottsplutoner. Värnpliktiga med särskilda kunskaper och färdigheter skall kunna utveckla och fördjupa dessa under den militära grundutbildningen. Knappt hälften av tiden anslås för specialutbildning medan den övriga tiden ägnas

åt befattnings- och förbandsutbildning.

Militärmusik är viktig vid olika militära ceremonier, t ex parader, statsbesök, högvakt och inte minst underhållning. Armén har gamla musiktraditioner att förvalta. Musikplutonen medger nu att man kan blåsa liv i dessa slumrande traditioner.

Arméns mest kända marsch "Kungl Södermanlands Regementets Marsch" kommer att med särskild känsla spelas av den vid detta regemente utbildade musikplutonen – arméns första musikpluton.

Traditionen förs vidare!



Utbildning vid regementets mekanikerskola

(Förste arméverkmästare Per Åke Sjöstedt)

En utbildningslinje som man kanske inte alltid förknippar med begreppet militärutbildning är den mekanikerutbildning som varje år genomförs här vid T 4 med cirka 30 värnpliktiga.

Vid mekanikerplutonen, eller reparationsplutonen som den heter i fältorganisationen, försöker man tillämpa begreppet "rätt man på rätt plats". För värnpliktiga som kan komma ifråga för utbildning till mekaniker krävs förkunskaper motsvarande tvåårig gymnasieskola på fordonsteknisk linje eller motsvarande yrkeserfarenhet. Den utbildningen är det rätt många av de inryckande som har och samtliga genomför ett teoretiskt fordonstekniskt urvalsprov under den första veckan efter inryckningen till grundutbildningen. Efter utvärdering av detta prov och efter ett uppföljningsamtal med den värnpliktige sker den slutliga uttagningen till mekanikerutbildning. Med så höga krav på förkunskaper och en så stor konkurrens om platserna kan man verkligen säga att det är de mest kvalificerade soldaterna som kommer ifråga för denna utbildning. De som blir uttagna är också utan undantag fordonsmekaniker i det civila livet.

Utöver de mekaniker som T 4 utbildar varje år för eget krigsbehov, kommer det också hit till mekanikerskolan vid T 4 ett antal gruppchefsuttagna värnpliktiga från andra förband inom militärområdet för att genomgå regionaliserad utbildning och därefter återvända till sitt förband för att tjänstgöra som reparationsgruppchefer. Givetvis är kraven lika stora för dessa som för våra egna mekaniker.

Mekanikerutbildningen börjar under slutet av oktober och pågår i cirka fem månader. Under den tiden får deltagarna omkring 450 timmars befattningsutbildning, fördelad på ungefär 30 timmar i veckan. Utbildningen startar under de första veckorna, med materiellkännedom på den reparationstekniska materielen, reparationstält, verkstädkärror, reservdels- och verk-



Pär-Anders Zeberg från Mörrum och Tomas Johansson från Helsingborg arbetar med bromssystemet på en terrängbil 11.

tygssatser m m, så att alla får en god färdighet i att handha den materiel som skall användas under den fortsatta utbildningen. Efter som samtliga redan tidigare är mekaniker behöver inte så lång tid användas för grundläggande motorteknik och standardfordon utan ganska snabbt kan utbildningen inriktas på terrängfordon, terrängbil 11, 13 och 30 och handvagnar, där tid framförallt ägnas åt det som skiljer dessa fordon från en standardbil. Givetvis ingår under utbildningen en repetition av olika fordonstekniska system på grund av att eleverna har olika lång erfarenhet. Alla har t ex inte arbetat med tyngre fordon eller dieselmotorer tidigare. Vid lämpliga tillfällen under utbildningen finns därför teorilektioner inom t ex elektronik, halvledarteknik och hydraulik, där kunniga instruktörer förklarar de olika komponenternas funktion och uppbyggnad och där kunskaperna sedan omsätts i praktiska moment med kontroll och justeringar på fordonen. Bilelektriska system, dieselmotorteknik och

tryckluftsbromssystem är några delar som ägnas längre tid. Vardera av dessa avsnitt omfattar cirka 50 timmar, där lärtillfällen teorilektioner varvas med praktiska tillämpningar. Ett annat populärt avsnitt är när en motorcykel skruvas ner i sina beståndsdelar för att sedan monteras ihop igen del för del. Det är rätt spännande att se om det blir några bitar över och om motorcykeln fungerar på rätt sätt...

När den grundläggande utbildningen är slut i mitten av mars, återvänder de mekaniker som varit på regionaliserad utbildning till sina ordinarie förband. T 4 mekanikerna övergår nu till lite mer tillämpad reparationstjänst, där en hel del av de fel och skador som uppstår på grundutbildningsbataljonens fordon blir tillrättade. Under de bataljonsövningar som äger rum under senare delen av grundutbildningen är mekanikerna givetvis med och upprättar då en bilverkstad i fält, en brigadreparationsplats enligt militärt talesätt. Den utrustning som en sådan re-

parationspluton medför i fält medger reparation av i stort sett alla skador som kan uppstå, med undantag av motorrenoveringar och svåra krocksador. Givetvis kan inte reservdelar för alla uppkommande behov medföras ut i fält utan när behov uppstår sker en anskaffning och komplettering genom inköp från återförsäljare eller militära verkstäder.

Varje mekaniker erhåller ett intyg över genomgången utbildning i samband med uttryckningen från grundutbildningen. Detta intyget är bra att ha när man skall söka jobb i framtiden. Eftersom många verkstadsägare och verkstädare själva har varit mekaniker under sin grundutbildning, vet de att den som deltagit i denna utbildning är en väl kvalificerad mekaniker. Mekanikerutbildningen är också första delen av den grundläggande utbildningen för en blivande armétekniker eller yrkesofficer i teknisk tjänst som det kommer att kallas i den nya befälsordningen, som infördes 1983. Varje år är det också några stycken som är intresserade av att vidareutbilda sig och som



Bertil Andréasson från Skillingaryd och Staffan Österling från Trelleborg i arbete med injustering av insprutningspumpen på en terrängbil 30.

blir antagna till fortsatt utbildning för att så småningom bli yrkesofficer i teknisk tjänst.

Med detta har jag försökt att ge några glimtar från en intressant och lärorik utbildning som en me-

kaniker vid T4 genomför under sin grundutbildning. En utbildning som kan vara till stor nytta i det civila livet och som leder till en ansvarsfull befattning i vår krigsorganisation.

GYNNA TIDNINGENS ANNONSÖRER

PRIPPS

TRADITION • KVALITET

Telefon 044/11 54 40

Personalia

(Assistent Marianne Nellbring)

Utnämningar

Kn NO Johansson och G Huszár utnämnda till mj fr o m 1981-10-01

Lt J-Å M Bengtsson utnämnd till kn fr o m 1981-10-01

Regöfasp J Å Rydberg och C A M Westberg utnämnda till lt fr o m 1981-09-25

K/Kn T Henriksson utnämnd till R/Kn fr o m 1981-10-01

RO/Lt L-O Hellewig och BA Andersson utnämnda till kn fr o m 1981-10-01

Mj BOL Lewén utnämnd till övlt fr o m 1982-04-01

Kn J A Rydell utnämnd till kn i lntk fr o m 1982-02-01

Övlt NG Lange utnämnd till övlt med särskild tjänsteställning fr o m 1982-04-01

Placering

FA R/Lt G S Johansson (P 2) placeras fr o m 1982-01-01 vid reg

Kn K I S Johansson placeras fr o m 1981-12-01 vid Lv 6

Övlt B I Ekström placeras fr o m 1982-04-01 vid reg

Kn J A Rydell placeras fr o m 1982-02-01 vid P 7/Fo 11

Övlt K R Söderberg placeras fr o m 1982-04-01 vid reg

Anställning

Kontraktspastor F Eberhardt anställd som militärpastor tv, dock längst intill 1984-09-30

Fj R Göthenqvist återanställd fr o m 1981-09-30

Avsked och entlediganden

Kn KA Nilsson entledigad p g a ålderspension fr o m 1981-10-01

Rs/Mj H K Strömberg avsked fr o m 1981-10-01. Inträder i Träng reserv

Övlt C Y Lennbrandt entledigad p g a ålderspension fr o m 1982-04-01. Inträder i Träng reserv.

Övlt B Söderling entledigad p g a ålderspension fr o m 1982-04-01.

Inträder i Träng reserv

Kn J M Wetterberg entledigad fr o m 1982-01-01 (egen begäran)

Utmärkelser

Öv R Morell, kn K Fröjdh, fj N B Jonsson och KE Johansson har tilldelats utmärkelsen "För nit och redlighet i rikets tjänst" (NOR)

Dödsfall

Förrädsman Alvar Dahlgren har avlidit 1981-11-07

Fd kaptenen i trängtruppernas reserv Ove Letzén har avlidit 84 år gammal.

Nya regementsofficerare



Stefan Johansson
Född 1955-11-23
Löjtnant vid P 2 1977-09-31
och vid T 4 1982-01-01



Jonas Rydberg
Född 1958-05-14
Löjtnant 1981-09-25



Anders Westberg
Född 1958-04-07
Löjtnant 1981-09-25

Ny regementspastor

Från 1981-10-01 tjänstgör kontraktsprosten Friedrich Eberhardt, som regementspastor vid T 4.

Friedrich Eberhardt är född i Dresden 1933-01-20.

Efter studier vid Fjellstedtska skolan i Uppsala, student i Uppsala 1956, teol kand och praktisk prästexamen 1960. Prästvigd i Luleå domkyrka för Luleå stift 1960. Missiv till Kägedalen, Luleå domkyrkoförsamling och Pitel stadsförsamling, kyrkoadjunkt i Gällivare 1962, komminister i Pitel landsförsamling 1963 och i Ignaberga församling 1971. Kontraktsprost i Västra Göinge kontrakt 1977-03-01. Sedan 1977-10-01 kyrkoherde i Stoby



Friedrich Eberhardt

Köp
Kamrat-
föreningens
nya
grammofon-
skiva
"Trängens
marscher"

Gåvor till regementsmuséet

Ordföranden i regementets museinämnd, överstelöjtnant Arne Peterson, gjorde hösten 1980 upprop i bla Snapphanen med anhållan om gåvor till regementsmuséet. Uppropet skedde med anledning av

Överstelöjtnant Tyke Svennemark

Fanjunkare Nils Johansson
Förvaltare Carl Linell
Kapten Harry Johansson
Kronoassistent Bror Thomasson
Major Carl-Axel Lindencrona
Disponent Philip Kjellin

Kent Bertilsson
Fanjunkare Kjell Rydlund
Kapten Sten Werner
Södra militärområdets materieförvaltning
Kapten Ove Andersson

Museinämnden tackar för gåvorna!

★
Malte Olsson, tidigare målare vid regementet, har målat regementets vapen och skänkt det till mu-

lyttingen av muséet till Verumsgården.

Följande har hörsammat uppropet (upptagna i den ordning gåvorna inlämnats):

Mössa och skärp m/ä, skärmössa m/39, gamla reglementen, instruktioner m m
Komplett hovslagarväska
Fotografier från 1920-talet
Fotoalbum
Äldre fotografier
Kappa m/23
Kokkärl av koppar m/1887 och 1000:— kronor
Soldatinstruktioner
Uniform m/52
1912 års kokinstruktion
Tavlor, våg, kryddor av olika slag, skåp m m
Fotografier T 4 musikklår

seet i samband med invigningen av Verumsgården som regementsmuseum.

Tack för den förnäma gåvan!

Idrottskrönika

(Kapten Yngve Löfgren)

För att kunna skriva denna idrottskrönika begav jag mig till idrottsavdelningen för att inhämta en del stoff av dess chef, kapten Claes Lindkvist och hans ställföreträdare, fanjunkare Kaj Gummesson. Som vanligt var aktiviteten hög vid denna avdelning och resultat från olika tävlingar av de mest skilda slag var lätt att fånga in.

Här kommer ett urval:

Soldatprovet

Detta provet genomfördes för befäl under "Älgeveckan". Nya bestämmelser medger att fr o m 43 år är det frivilligt deltagande och man kan välja att cykla sju mil. För deltagare under 43 år gäller tio mil. Ett 30-tal genomförde marschen tre mil och omkring 15 stycken hade därmed genomfört provet för femte gången och tilldelades därför femårsmärket. Normalt sett bör det vara lättare att cykla sju eller tio mil, men den som tänkte så denna gången fick anledning att noga betänka om han gjort rätt. Cyklisterna drabbades av sämsta tänkbara väder, då det ösregnade hela tiden och det var svårt att hålla sig varm. Banan sträckte sig över Bjärnum - Röke - Tyringe - Hovdala, så man kan inte klandra banläggaren för han hade, genom att lägga banan söder om Finjasjön med dess nivåskillnader, strävat efter att cyklisterna skulle behålla värmen. Samtliga fullföljde provet.

Regementsmästerskap av olika slag

Mörkerorienteringen avgjordes på Stobybladet med T 4 som arrangör. Tävligen var även avgörande för Philip Kjellins vandringspris "Bäste idrottsman". Platssiffran var avgörande, vilket syntes på startfältet i klass H 21. Totalt 22 stycken anmälda. Resultat H 21: Segrare fanjunkare Kenneth Brorsson, tvåa fanjunkare Bengt-Ake Eliasson. Segrare klass H 35: Fanjunkare Rolf Göthenquist och tvåa kapten Olthan Nilsson.

Philip Kjellins vandringspris "Bäste idrottsman". I tävlingen in-



Fanjunkare Hilding Andersson, regementets bäste skytt, alla vapen inräknade.

går samtliga RegM i skytte och orientering. Resultat: Segrare fanjunkare Kenneth Brorsson, tvåa kapten Claes Lindkvist och trea fanjunkare Allan Ericson.

I övriga mästerskap för ban- och fältskytte gevär och kpist kan konstateras när det gäller befäl att fanjunkare Hilding Andersson, fanjunkare Allan Ericson och kapten Claes Lindkvist toppade resultatlistorna.

När det gäller en speciell skytte-tävling för befäl segrade l. kompaniets befäl. Bäste skytt individuellt blev fanjunkare Ingemar Jönsson.

När det gäller pistolskjutning, som är speciellt svårt, tog fanjunkare Torsten Persson hem ban-

skjutningen (han är även god tävlingskytt i Hässelholms pistol-skytteklubb), men när det gällde fältskytning pistol lyckades klubbkompisen arméverkmästare B-G Persson snuva honom på segern. Tvåa blev dock Torsten Persson.

I pistolskyttecupen, som är en mycket stimulerande tävlingsform för detta vapen, lyckades återigen arméverkmästare B-G Persson att klara sig kvar längst och till sist slå sin värste konkurrent Torsten Persson.

Fälttävling klass H 50 Segrare fanjunkare Bertil Lindkvist och tvåa fanjunkare Allan Ericson.

Överste Adolf Johnssons vandringspris. Regementsofficerare: ▶

Segrare major Ulf Råvik med major Hans-Inge Lindulf som tvåa. Kompaniofficerare: Segrare kapten Karl-Gustav Åberg med kapten Tommy Johansson som tvåa. Plutonofficerare: Segrare fanjunkare Kenneth Brorsson med fanjunkare Allan Ericson som tvåa.

Dagorientering klass H 21. Här gick segern till rutinerade orienteraren kapten Claes Lindkvist, tvåa blev fanjunkare Ulf Roos, 1 klass H 35 segrade elitorienteraren fanjunkare Kenneth Brorsson tätt följd av major Hans Svensson, som tog andraplaceringen.

Mörkerorientering fick följande vinnare: Klass H 21 fanjunkare Kenneth Brorsson, tvåa fanjunkare Bengt-Åke Eliasson, klass H 35 fanjunkare Rolf Göthenquist, tvåa kapten Olthun Nilsson.

Bordtennis

I denna snabba idrottsgren segrade i höstmästerskapet för befäl löjtnant Mikael Lindén, tvåa kapten Marcus Bengtsson, 1 RegM för vpl, som föregåtts av uttagningstävlingar inom kompanierna, varvid 5-6 spelare gick till final eller slutomgång 1982-01-19. Segrare blev Björn Persson, 5. kompaniet och tvåa Bo Tarras, 2. kompaniet.

Badminton (befäl) Höstmästerskap

Detta mästerskap ordnades så att spelarna blev inlottade i pooler och de två bästa inom varje pool gick vidare till kvartsfinal. På grund av lottningen i poolerna föll det sig så att kapten Göte Malmkvist och fanjunkare Ulf Roos fick mötas två

gångar. Detta resulterade i att Ulf Roos i kvartsfinalen hade chans till matchboll mot den slutliga cupsegraren. I finalen möttes kapten Leif Olsson och kapten Göte Malmkvist. Trots att Leif Olsson bjöd på ett mycket bra motstånd och fint spel blev Göte Malmkvist slutlig segrade. Intresset för badminton är stort, därför kan det vara intressant att se vilka som deltog i poolspelet. Pool 1 kapten Göte Malmkvist - fanjunkare Ulf Roos, pool 2 fanjunkare Berndt Håkansson - fanjunkare Kenneth Brorsson, pool 3 kapten Bertil Osberg - löjtnant Mikael Lindén och pool 4 kapten Leif Olsson - kapten Marcus Bengtsson. Slutsegrade blev kapten Göte Malmkvist med kapten Leif Olsson som tvåa.

Garnisonsmästerskap i handboll

I tidningen Norra Skåne hade jag det stora nöjet att läsa följande rubrik: "Välkommen seger för T 4. Bröt niödrig svit för P 2".

Eftersom jag inte hade tillfälle att se matchen läser jag Norra Skånes förtärliga sportskribent Ove Mårtensson berätta. "I går var det jubel i T 4-lägrät, vilket det fanns anledning till. Supporters stod upp och sjöng i Hässleholms idrottsvall när P 2 besegrats med 22-18 i det traditionella Garnisonsmästerskapet. Man bröt nämligen P 2 segrarsvit på nio segrar i följd. Det blev således inte den tionde för Leif Claesson & Co. Div II-spelaren Ulf Roos bäddade för T 4-segern med sex mål i första halvleken. Efter den ledde T 4 med 10-8". Så långt

Ove Mårtensson. Bra medspelare hade Uffe i Lars Månsson och Anders Henriksson. Den sistnämnde utsågs till bäste spelare. Det segrande T 4-laget bestod av: Anders Henriksson, Ingemar Jönsson, Ulf Roos, Mats Lindberg, Thomas Levin, Per-Olof Nordgren, Anders Bergstrand, Lars Månsson och Thomas Åkesson. För övrigt var två saker avgörande för segern. För det första så var Mats Magnusson (elitidrottsspelare) inte med för P 2. Det andra var den fina hejarklack som T 4 fått ihop.

MID-S handboll

Efter segern mot P 2 fick T 4 i 12/Fo 17 som motståndare och vann även här. Segern blev 26-23. Detta trots en mycket bra målvakt som i 12 hade och som för övrigt spelar för Eksjöns Div II lag i handboll. Genom denna seger gick T 4 vidare och mötte P 7/Fo 11 hemma 1982-02-26. Om den matchen kan sägas att den blev förvånansvärt jämn med tanke på de fina spelare P 7 hade mönstrat, exempelvis landslagsmannen Jonas Sandberg och juniorlagets Mats Elgemark. Tyvärr blev Ulf Roos skadad, så att han bara sporadiskt kunde hoppa in. Så i och med P 7 seger med 24-22, efter 15-13 i halvlek, så åkte T 4 hedervärt ur MID-cupen i handboll. Men goda kämpatag var det. Förutom de duktiga spelarna som redan nämnts i T 4 lag, kan tilläggas värnpliktiga Per-Olof Nordgren samt tränaren, fanjunkare Ronny Nordström och lagledaren, fanjunkare Kaj Gummesson. ▶

Handboll värnpliktiga

1. kompaniet fick sensationellt stryk av 9. kompaniet. Trots flera aktiva spelare i 1. kompaniets lag, bl a Per-Olof Nordgren, som spelar för Vikingarna, 2. kompaniet kunde därmed gå fram som slutlig segrade, bl a därför att de hade Ulf Roos i sitt lag. Resultat: Segrare 2. kompaniet, tvåa 6. kompaniet och trea 1. kompaniet.

Dora Denkers vandringspris för kompaniofficerare togs hem av kapten Nils-Olof Sandberg.

Övrigt

Bland hjälpmedlen för att skapa en sund individ har förutom sedvanliga reglementen och föreskrifter en ny sammanställning gjorts av fanjunkare Kaj Gummesson i form av ett kompendium som heter "Skade-förebyggande åtgärder Rehabiliterande träning Styrka - rörlighet Stretching".

Medicinsk rådgivare har varit doktor Hans Danielsson, Hässleholm. Teckningarna, välgjorda sådana, har gjorts av värnpliktige Lars Svensson, 3. kompaniet (signatur Lörs).

Kompendiet kommer säkert att vara ett gott hjälpmedel vid undervisningen.

Skade-förebyggande åtgärder Rehabiliterande träning Styrka - rörlighet Stretching



Vinjetten till fanjunkare Kaj Gummessons kompendium.



INGVAR NILSSONS SERVICESTATION AB SHELL - GRÖNÄNGSPLAN HÄSLEHOLM - 0451-100 83

★ STORKIOSK med lågpris på Cigarettlimpor - Kaffe - Chokladkartonger m m. Fotostatkopiering - Penninglotter - Tips och Lottoinslämning - Uthyrning av VHS-Videokassetter.

- TILLBEHÖR och RESERVEDELSBUTIK. DEX bildelar
- MASKINTVÄTT ● SJÄLVSERVICEHALL ● TELEFONHYTT
- SHELLVERKSTAD som drivs av rallybröderna LEIF och JOHN NILSSON

Sparbankskortet kan Du använda hos oss

VÄLKOMNA TILL EN FULLRESURS-STATION!

*Fira jubileum i samband med
kamratföreningens träffar vår och höst*

Välkomna till

Marketenteriet T 4

Där har vi det mesta av vad en soldat behöver på sin fritid. Exvis: Gott kaffe, the eller läsk av olika typer samt gott bröd till humant pris.

Kioskvaror: Konfektyrer, brevpapper, frimärken, vykort, tidningar samt kemiska varor m m

Spelautomater och TV

Öppet vardagar: 0845-1000
(utom lördagar) 1130-1230
1415-1530
1700-2000

Christian – övning med bakgrund

(Kapten Per O Nehler)

Läget i Polen, förhållandet mellan stormakterna bildade en nästan väl realistisk bakgrund till försvarsområdesbefälhavarens stora övning Christian, även om stormakterna här hette Vit och Svart. Syftet med övningen, att pröva vår beredskap mot ett kuppanfall kulminerade onsdagen den 10. februari. För en gångs skull tror jag att alla blev lika överraskade, då gissningarna pekade på den 11. som mest trolig dag. Nattpensionerna drogs nämligen in den 10. kl 1700!

Lokal övningsledare var regementschefen, översten Rune Morell och övad som regementschef blev överstelöjtnanten Curt Y Lennbrandt – stabschefens sista stora övning före förestående avgång ur aktiv tjänst. T4 fick med beröm godkänt av övningsledaren, och det känns tryggt att veta.

Några mobiliseringsgrupper fick fullfölja övningen och verkligen hämta mobiliseringsparmar och åka ut tillsammans med personal ur mobiliseringsmyndigheten till respektive förråd. Nyttig och bra erfarenhet. De värnpliktiga visade sig också från sin bästa sida och hade snabbt och säkert tagit över bevakningen och avvecklingsuppgifterna.

Ett av grundutbildningsbataljonens kompanier – lätta underhållskompaniet, fick lämna regementet och sattes in för uppgifter inom försvarsområdet. Kompaniet löste sina uppgifter väl.

Någonstans i Skåne. Mobiliseringsförberedarna fanjunkare Bertil Albin och sergeant Christer Brannebo har fått problem med väglaget och kanar av. Fanjunkare Ulf Nordblad (skymd av Bannebro) fixade det hela på några minuter.



På väg till samling i kasernen von Heideman, före uttransport till mobiliseringsförråden. Fr v kapten Björn Sjöstrand, major Peter Alf och kapten Nils Öhnfeldt. Värnpliktige Magnus Björnsson, normalt tjänstgörande vid personalvårdsdetaljen, ingick i kasernförsvaret.



HÄNT VID T4

(Redaktören)

SEPTEMBER

Vecka 136 började mopedutbildning vid regementet för elever ur Hässelholms grundskola. Utbildningen håller på i o m vecka 150.

Den 7.-11. hade grundutbildningsbataljonens fast anställda befäl en befälsutbildningsvecka (omgång 1).

Den 11. inspekterade arméinspektören, översten av 1. graden Nils-Olof Lindner reservofficerskursen, som samma dag ryckte ut efter två veckors utbildning.

Den 12.-13. genomförde CP 6/Fo 14 utbildningskontroll vid regementet med kvinnlig personal tillhörande Sveriges Kvinnliga Bilkårens Riksförbund (SKBR).

Den 13.-19. genomfördes en repetitionskurs på lastbil och buss med elever tillhörande SKBR.

Den 20.-26. genomfördes ytterligare en sådan kurs.

Den 21.-25. genomförde grundutbildningsbataljonen befälsutbildningsvecka omgång 2.

Den 27.-10-10 genomfördes en fortsättningskurs lastbil och buss med elever tillhörande SKBR.

OKTOBER

Under veckorna 140-143 ägde fortbildning i förande av tung lastbil med släp samt kontroll av sådana fordon rum vid regementet för polispersonal ur M-län.

Den 3.-4. hade Hässelholms brandförsvaret körutbildning vid regementet för förare av utryckningsfordon.

Den 6. lämnade arméstabsläkaren Anne-Marie Göransson, arméstabs trängavdelning en orientering för sjukvårdsinstruktörer in fi ur milo Syd om den nya sjukvårdsutbildningen och utbildningshjälpmedel i sjukvårdstjänst.

Den 10. var det inryckning av F- och G-värnpliktiga samt omgång 2 av årets handräckningsvärnpliktiga. Cirka 300 värnpliktiga ryckte in.



Bild från tränginspektörens inspektion av grundutbildningsbataljonen 1981-10-21.

Fr v ses chefen för grundutbildningsbataljonen, överstelöjtnant Torsten Hansen, tränginspektören, översten av 1. graden Börje Wallberg, stabschefen, överstelöjtnant Curt Y Lennbrandt, överstelöjtnant Kjell Svensson, arméstabs trängavdelning och kaptenen Lars Fälth. Kapten Fälth informerar tränginspektören om den nya Huskvarna-motocykeln 258, som regementets trafiksoldater utbildas på.

Den 12.-16. genomförde kompani- och plutonsbefälsvärnpliktiga en jägarövning.

Den 13.-16. genomförde militärbefälhavaren en underhållsfältövning vid regementet med deltagare ur armén, marinen och flygvapnet.

Den 21. inspekterade tränginspektören, översten av 1. graden Börje Wallberg grundutbildningsbataljonen.

Samma dag besöktes regementet av Försvarskommitténs expertgrupp, där regementschefen hade möjlighet att lämna sin syn i fredsorganisationsfrågan.

Den 27. genomfördes vid regementet en försvars- och katastrofmedicinsk övning.

Den 29. meddelade regementschefen de den 10. inryckta värnpliktiga Krigsmans erinran

NOVEMBER

Den 2. var det inryckning till regementet av värnpliktiga tillhörande andra truppslag som skall genomgå sk regionaliserad sjukvårdsutbildning, och utbildning till fordonsmekaniker. Totalt ca 100 värnpliktiga. Utryckning från regementet 1982-03-12.

Den 2.-3. genomförde värnpliktiga brandmän ur marinen motorutbildning vid regementet.

Den 2.-6. genomfördes en kurs för instruktörer i sjukvårdstjänst ur milo Syd arméförband.

Den 16. var det inryckning av handräckningsvärnpliktiga ur milo Syd arméförband som fram till 1981-12-04 skall utbildas till värnpliktiga ambulansförare för att därefter tjänstgöra som ambulans-

förare vid blå skjutningar på milo Syds skjutfält.

Den 20. var det utryckning av handräckningsvärnpliktiga tillhörande omgång 2 1980/81.

Den 21. hade 2. kompaniet (stabskompaniet) och 4. kompaniet (reparations- och intendenturkompaniet) besöksdag.

Antalet besökare var 375 vid 2. kompaniet och vid 4. kompaniet cirka 250.

Samma dag genomförde Svenska Brukshundklubben en tjänstehundtävling inom regementets övningsområde.

Under månaden har personal tillhörande Frivilliga Automobilklubbarnas Riksförbund inom L-län (FAK L) genomfört tre weekendkurser vid regementet.

DECEMBER

Den 7.-10. genomförde grundutbildningsbataljonens kompanier kompaniövning 1. Övningen blev särskilt besvärlig på grund av stark kyla och mycket snö.

Den 14. var Hässleholms Lucia med tårnor i regementets stora matsal, vilket uppskattades mycket av årsklassens värnpliktiga.

Den 16. överlämnade Militärbefälhavaren för Södra militärområdet, generallöjtnant Sven-Olov Olsson, utmärkelsen "För nit och redlighet i rikets tjänst" (NOR) till regementschefen, översten Rune Morell.

Den 18. ägde Julvesper rum för regementets värnpliktiga i Hässleholms kyrka.

Samma dag hade regementschefen sin "julgenomgång". Efter regementschefens genomgång följde prisutdelning till fast anställd personal för erövrade priser i samband med skytte- och idrottstävlingar.

Kaptenen Knut Fröjdh samt fanjunkarna Nils-Birger Jonsson, Knut Johansson och Åke Leandersson erhöll utmärkelsen "För nit och redlighet i rikets tjänst" (NOR).

Utmärkelsen kan numera bestå av antingen medalj, armbandsur eller kristallkål.

Regementschefen hade också att avtacka några fast anställda, som slutat sin tjänstgöring vid regementet under år 1981.



Regementschefen överlämnar utmärkelsen "För nit och redlighet i rikets tjänst" (NOR) till fr v fanjunkarna Åke Leandersson, Knut Johansson och Nils-Birger Jonsson.



Regementschefen avtackar personal som avgått med ålderspension eller flyttat från garnisonen och som tillhört regementet, tjänstgjort vid regementet (officiellt tillhörande P 2) eller samverkat med regementet.

Fr v ses majoren Peter Tamm (tidigare stf chef vid materielenheten), armédirektören av första graden Lennart Moberg (tidigare chef för miloverkstan i Hässleholm), förrådsmannen Sune Wahlqvist (tjänstgjort vid regementets serviceförråd) och ekonomibiträdet Hildegard Holgersson (tjänstgjort vid marketenteriet).

GYNNA TIDNINGENS
ANNONSÖRER

JANUARI

Den 11. återkom årsklassens huvuddel efter jul- och nyårsuppehållet.

Den 12. var det inryckning för eleverna vid kursen A-104 (sjukvårdsinstruktörskurs för aktivt befäl). Utryckning från regementet 1982-06-18.

Den 17. var det barnjulfest för regementets fast anställda personal och övrig vid regementet tjänstgörande personal med barn.

Veckorna 204-221 äger mopedutbildning rum för elever ur Hässleholms grundskola.

Den 26. gjorde 60 elever ur Vårdskolan i Hässleholm studiebesök vid 6. kompaniet (lätta underhållskompaniet) under dess kompaniövning nr 2.

Den 30. var det besöksdag vid 3. kompaniet (transportkompaniet). Drygt 200 anhöriga besökte kompaniet.

FEBRUARI

Den 9. gjorde deltagarna vid Försvarshögskolan studiebesök vid regementet. Deltagarna fick en genomgång om arméns sjukvårdsutbildning och brigadens sjukvårdsorganisation samt en föreläsning av upprättad brigadförbandsplats.

Den 13. hade 6. kompaniet (lätta underhållskompaniet) besöksdag. Nästan 100 anhöriga hade hörsammat kallelsen och infunnit sig vid kompaniet.

Den 23.-25. ägde den årligen återkommande föreläsningen av grupperad underhållsbataljon rum. Cirka 2000 åskådare, vilket är rekord för denna föreläsning.

Den 25. inspekterade arméinspektören, översten av 1. graden Nils-Olof Lindner grundutbildningsbataljonen och åsåg föreläsningen av grupperad underhållsbataljon.

Den 26.-03-05 genomförde kursen A-104 vinterutbildning i Sollefteå.



Trafikplutonen föreläsade om den nya släp, som numera ingår i plutonens organisation.



Ammunitionsplutonen under föreläsning av hantering av ammunition.

Glöm ej meddela adressförändring

Trafikdirigering i Malmö

(Kapten Per O Nehler)

Trafikdirigering i Malmö, en av höjdpunkterna i utbildningen till trafiksoldat och ett säkert värtecken tillika. Traditionellt genomförs en veckas trafikdirigering under polisens i Malmö medverkan under senare delen av mars. Här gäller det för stabskompaniets trafiksoldater att kunna sin "läxa" och med säkra tecken dirigera den brusande trafiken i Malmös mest trafikbesvärliga och biltäta korsningar i innerstaden. Varje soldat får flera pass om cirka 30 minuter i skilda korsningar. Mest besvärligt är nog utanför Malmö stadsteater, där soldaten hela tiden måste flytta sig och trafiken kommer så att säga snett in i korsningen.



Regementsgatan-Fersens väg, här gäller det för vpl/furiren Andersson att dirigera trafik på fyra håll i dubbla och tredubbla filer.

Innan trafikplutonerna kommer till Malmö har motsvarande övning genomförts på regementets övningsfält, i Hässleholm och i Kristianstad. På de båda senare platserna med gott samarbete med polisen på respektive ort. Detta samarbete med polisen innebär i Malmö också information om polisens arbete, studiebesök vid ledningscentralen och information om missbruk i allmänhet och knark i synnerhet. Besöket i polismuseet brukar också tillhöra de mer uppskattade inslagen. Utspisningen i polismässen gör sitt till för att kontakter skall knytas med polismännen i Malmö och många trafiksoldater får på det här sättet sin första kontakt med ett nytt yrke – polisman-

ens. Att kontakten är positiv finns det många bevis för, många f.d trafiksoldater, numera poliser tillhör Malmökåren och för den delen också, andra polismyndigheter.

En vecka i Malmö innehåller naturligtvis en hel del annat också. En viktig faktor är att plutonen och befälet har ett fint tillfälle att lära känna varandra även utom tjänsten, något som man brukar ta till vara på. Sjövarnsåren i Malmö står för förläggningen och därmed finns hela det härliga Limhamnsfältet att tillgå för fysisk träning.

Besök i tekniska museet och motormässor fördjupar kunskaperna om de egna fordonen, varför det bara är att hoppas att även kommande trafikplutoner skall få möjlighet att öva sig i Malmö. Självförtroendet och tilltron till plutonens förmåga att lösa besvärliga trafiksituationer står i direkt paritet med hur man lyckas i Malmö. T 4 har ett gott rykte och ett fint samarbete med polisen, varför vi vågar hoppas att även årets trafikplutoner skall komma åter efter väl förtjänt värv i Malmö.

Det är på

HERR
Gege

man
ekiperar sig!



Hässle Ljud - Bild

Frykholmogatan 6, HÄSSLEHOLM
Telefon 0451-804 00

Vi har ringar som passa' —

både flickans fingrar,
och krigar'ns kassa

BREDA FÖRLÖVNINGSRINGAR



40 modeller
att välja på

VALKOMNA!

Stortorget
Telefon 0451/108 93

Butiken med egen verkstad
0451-108 93



AHLQUIST-optik

GLASÖGON KONTAKTLINSER

Rolf Hedlund

Leg. optiker

Nytorget, Hässleholm
Telefon 0451/157 77

SVELAST

Svenska Lastbilsaktiebolaget

Koncernkontor Stockholm 08-14 02 00

23 trafikcenter i landet. 61 ombud från Trelleborg i söder till Kiruna i norr.
Sju dotter- och intrassebolag inom koncernen

Norströms Åkeri AB
— inrikes landtransporter, främst inom Mälardalsregionen.

Scandinavian Ferry Lines (intressebolag) — färjetrafik (bil- och passagerarfärja, bärplansbåtar och katamaraner) i Öresund mellan Sverige och Danmark.

Hillerström-Freys Transport och Spedition AB - Spedition för flyg- sjö- och landtransporter samt lagerrörelse.

AB Resmatservice (intressebolag) — hantering av tung utrustning och teknik för avancerade montageflytt (upp till 2 400 ton).

Freys Express AB — bohags-, kontors- och industriflyttningar, in- och utrikes, vissa specialtransporter samt lagerrörelse.

TT-SAGA-Line (intressebolag) — färjetrafik (bil- och passagerarfärjor) mellan Sverige och Tyskland.

Svelast Landtransport A/S Köpenhamn
Trafikcenter i södra Sverige
Helsingborg 042-13 83 40
Hässleholm (ombud) 0451-112 34
Kalmar 0480-224 60
Kristianstad 044-12 83 30
Landskrona 0418-101 13
Malmö 040-10 09 60
Vaxjö 0470-121 77, 112 02

Kontor övertagning:
Borås, Göteborg, Halmstad, Jönköping, Kinna, Linköping, Norrköping, Näsjö, Skövde, Stockholm, Sundsvall, Södertälje, Uppsala, Värnamo, Västerås, Örebro.

Vi tillhör världens
största kedja av
sportbutiker

INTERSPORT
Hässleholm

Röingegatan 5. Telefon 0451-101 25

Gör som så många andra — Gå till

GATUKÖKET

Svante Larsson - Viaduktsgatan 19 - Hässleholm

Ring gärna och beställ! Telefon 0451/832 66